

(IT) Attenzione: Istruzioni di montaggio per barre in alluminio.
(GB) Attention: Mounting instructions for aluminium bar carriers.
(E) Atención: Instrucciones de montaje para barras portatodo en aluminio.
(D) Achtung: Montageanweisungen für Aluminium-Lastenträger.
(F) Attention: Notices de montage pour barres de portage en aluminium.
(NL) Attentie: Handleiding voor dakdragers gemaakt van aluminium.
(P) Atenção: Instruções de montagem para barras de tejadilho em alumínio.
(H) Szerelési utasítás aluminium tartórudakhoz.
(PL) Uwaga: Instrukcja montażu bagażników wykonanych ze aluminium.
(SLO) Pozor: Navodila za montažo nosilcev prtljavnika - aluminijastih.
(HR) Uputstvo za montažu aluminijaskih nosača.

1 **ZOOM** **A** **B** **C** **D**

(IT) SVITARE **(P)** APERTAR
(GB) UNSCREW **(H)** TOLJIA FEL
(E) AFLOJAR **(NL)** MEGHÚZNI
(D) ABSCHRAUBEN **(PL)** WKRECIC
(F) DEVISSER **(SLO)** ODVITI
(NL) OPENSCHROEVEN **(HR)** ODVITI
(P) DESAPARAFUSAR **(H)** KICSAVARNI
(PL) WYKRECIC
(SLO) ODVITI
(HR) ODVITI

(IT) INSERIRE **(P)** INSERIR
(GB) INSERT **(H)** TOLJIA FEL
(E) CUBRIR **(NL)** NALOZIC
(D) STOPFEN **(SLO)** VSTAVI-
(F) ENFILER **(HR)** PREKRITI
(NL) BEVESTIG **(HR)** PREKRITI

(IT) AVVITARE **(P)** APERTAR
(GB) TO SCREW **(H)** MEGHÚZNI
(E) APRETAR **(NL)** WKRECIC
(D) FESTSCHRAUBEN **(SLO)** PRIVITI
(F) VISSER **(HR)** PRI-VRSTITI
(NL) VASTSCHROEVEN

2 **ZOOM**

(IT) INSERIRE **(P)** INSERIR
(GB) INSERT **(H)** TOLJIA FEL
(E) CUBRIR **(NL)** NALOZIC
(D) STOPFEN **(SLO)** VSTAVI-
(F) ENFILER **(HR)** PREKRITI
(NL) BEVESTIG **(HR)** PREKRITI

3

	(IT) ANTERIORE (GB) FRONT (E) DELANTERO (D) VORDERE (F) AVANT	(NL) VOORSTEG (P) A FRENTE (H) ELSŐ RÜD (PL) PRZOD (SLO) SPREDAJ (HR) PREDNJI	(IT) POST. (GB) REAR (E) TRASERO (D) HINTERE (F) ARRIERE	(NL) ACHTERSTE G. (P) ATRAS (H) HÁTÓS RÜD (PL) TYŁ (SLO) ZADAJ (HR) STRAŽNJI
FORD KUGA NO RAILS	60 mm.	69 mm.		
HONDA ACCORD (03->08)	116 mm.	116 mm.		
HONDA ACCORD (09->)	64 mm.	84 mm.		
HONDA ACCORD TOURER no rails (03->08)	110 mm.	118 mm.		
HONDA CITY (03->08)	92 mm.	115 mm.		
HONDA CIVIC 4A. SEDAN (05->12)	88 mm.	102 mm.		
HYUNDAI I30 CW (12->)	98 mm.	113 mm.		
KIA RIO (12->)	100 mm.	116 mm.		
NISSAN JUKE (10->)	40 mm.	59 mm.		
NISSAN TIIDA 4A. SEDAN (04->12)	111 mm.	117 mm.		

(IT) MISURE PRECISE
(GB) EXACT DIMENSIONS
(E) MEDIDAS CORRECTAS
(D) GENAU MASSE
(F) MESURES EXACTES
(NL) EXACTE AFMETINGEN
(P) MEDIDAS PRECISAS
(H) PONTOS MÉRET
(PL) DOKŁADNE WYMIARY
(SLO) TO-NE MERE
(HR) PRECIZNE MJERE

4

(IT) AVVITARE (A FONDO)
(GB) TO SCREW (DOWN)
(E) APRETAR (A FONDO)
(D) FESTSCHRAUBEN
(F) VISSER (À FOND)
(NL) VASTSCHROEVEN
(P) APERTAR POR BAIXO
(H) MEGHÚZNI
(PL) WKRECIC DO KONCA
(SLO) PRIVITI (DO KONCA)
(HR) PRI-VRSTITI (DO KRAJA)

10 Nm

5

(IT) INSERIRE
(GB) INSERT
(E) CUBRIR
(D) STOPFEN
(F) ENFILER
(P) INSERIR
(NL) BEVESTIG
(H) TOLJIA FEL
(PL) NALOZIC
(SLO) VSTAVITI
(HR) PREKRITI

(IT) INSERIRE
(GB) INSERT
(E) CUBRIR
(D) STOPFEN
(F) ENFILER
(P) INSERIR
(NL) BEVESTIG
(H) TOLJIA FEL
(PL) NALOZIC
(SLO) VSTAVITI
(HR) PREKRITI

6 **A** **B**

(IT) TAGLIARE
(GB) TO CUT
(E) CORTAR
(D) SCHNEIDEN
(F) COUPER
(NL) SNIJDEN
(P) CORTAR
(H) ELVÁGNI
(PL) OBCIAC
(SLO) ODREZATI
(HR) ODREZATI

(IT) INSERIRE **(P)** INSERIR
(GB) INSERT **(H)** TOLJIA FEL
(E) CUBRIR **(NL)** NALOZIC
(D) STOPFEN **(SLO)** VSTAVI-
(F) ENFILER **(HR)** PREKRITI
(NL) BEVESTIG **(HR)** PREKRITI

7

(IT) TAGLIARE
(GB) TO CUT
(E) CORTAR
(D) SCHNEIDEN
(F) COUPER
(NL) SNIJDEN
(P) CORTAR
(H) ELVÁGNI
(PL) OBCIAC
(SLO) ODREZATI
(HR) ODREZATI

8

(IT) INSERIRE **(P)** INSERIR
(GB) INSERT **(H)** TOLJIA FEL
(E) CUBRIR **(NL)** NALOZIC
(D) STOPFEN **(SLO)** VSTAVI-
(F) ENFILER **(HR)** PREKRITI
(NL) BEVESTIG **(HR)** PREKRITI

(IT) TAGLIARE
(GB) TO CUT
(E) CORTAR
(D) SCHNEIDEN
(F) COUPER
(NL) SNIJDEN
(P) CORTAR
(H) ELVÁGNI
(PL) OBCIAC
(SLO) ODREZATI
(HR) ODREZATI

9

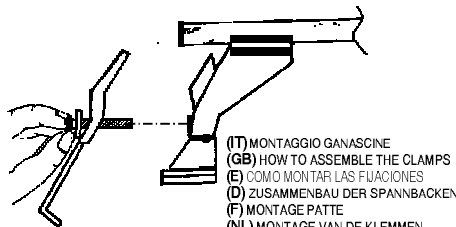
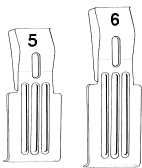

(IT) MODELLI AUTO
(GB) CARS
(E) COCHES
(D) WAGEN
(F) VOITURES
(NL) AUTO
(P) MODELO AUTO
(H) AUTÓ TIPUS
(SLO) MODELI AVTOMOBILOV
(HR) MODELI AUTA

(IT) ANTERIORE (IT) POSTERIORE
(GB) FRONT (GB) REAR
(E) DELANTERO (E) TRASERO
(D) VORDERE (D) HINTERE
(F) AVANT (F) ARRIERE
(NL) VOORSTE G. (NL) ACHTERSTE G.
(P) À FRENTE (P) ATRÁS
(H) ELSŐ RÚD (H) HÁTSÓ RÚD
(PL) PRZOD (PL) TYŁ
(SLO) SPREDAJ (SLO) ZADAJ
(HR) PREDNJI (HR) STRAŽNI

(IT) MONTAGGIO GANASCINE
(GB) HOW TO ASSEMBLE THE CLAMPS
(E) COMO MONTAR LAS FIJACIONES
(D) ZUSAMMENBAU DER SPANNBACKEN
(F) MONTAGE PATTE
(NL) MONTAGE VAN DE KLEMMEN
(P) COMO FIXAR OS SUPORTES
(H) RÖGZÍTŐ FÜLEK
(PL) MONTAŻ SZCZEK MOCUJACYCH
(SLO) MONTAŽA NAPENJALNIKA
(HR) MONTAŽA-ELJUSTI

	N°	N°
FORD KUGA NO RAILS	6	5
HONDA ACCORD (03->08)	5	5
HONDA ACCORD (09->)	5	5
HONDA ACCORD TOURER no rails (03->08)	5	6
HONDA CITY (03->08)	5	6
HONDA CIVIC 4A. SEDAN (05->12)	5	6
HYUNDAI I30 CW (12->)	5	6
KIA RIO (12->)	5	6
NISSAN JUKE (10->)	5	6
NISSAN TIIDA 4A. SEDAN (04->12)	5	6

10

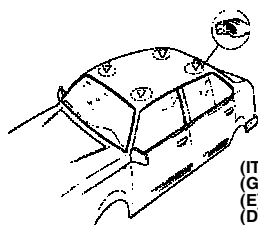

(IT) PULIRE IL TETTO
(GB) CLEAN THE ROOF
(E) LIMPIAR EL TECHO
(D) DACH REINIGEN
(F) NETTOYER LE TOIT
(NL) DAK SCHOONMAKEN
(P) LIMPAR O TEJADILHO
(H) TISZTÍTSA MEG A TETŐT
(PL) WYCZYSCIC DACH
(SLO) OČISTIŠTĚ STREHO
(HR) IČEENJE KROVA

(IT) CENTRARE IL P. TUTTO SUL TETTO
(GB) CENTRE THE UNIVERSAL BAR CARRIER ON THE ROOF
(E) CENTRAR EL PORTAEQUIPAJES SOBRE EL TECHO
(D) LASTENTRÄGER AUF DEM DACH ZENTRIEREN
(F) CENTRER LE PORTE-TOUT SUR LE TOIT
(NL) PLAATS DE UNIVERSELE DRAGER IN HET MIDDEN VAN HET DAK
(P) CENTRAR AS BARRAS PORTA BAGAGENS NO TEJADILHO
(H) HELYEZZE KÖZÉPRE A RUDAKAT
(PL) WYSRODKOWAC BAGAZNIK NA DACHU
(SLO) CENTRIRATI PRILJAJENIK NA STREHO
(HR) CENTRIRATI NOSA-E NA KROV

11

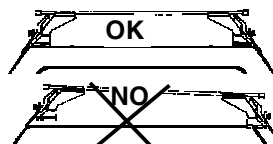

(IT) MODELLI CON PREDISPOSIZIONE DELLA CASA AUTO
(GB) CARS WITH PRE-EXISTING FIXING POINT FROM MANUFACTURER
(E) MODELOS CON PREDISPOSICION DEL FABRICANTE
(D) AUTOS MIT VOM HERSTELLER VORGESEHENE BEFESTIGUNGSPUNKTE
(F) VOITURES AVEC POINTS DE RÉPÈRE PRÉVUS PAR LE CONSTRUCTEUR
(NL) AUTO'S MET DOOR DE FABRIKANT VOORZIENE MONTAGEPUNTEN
(P) VIATURAS COM PONTOS DE FIXAÇÃO DO CONSTRUTOR PRÉ-EXISTENTES
(H) FELHELYEZÉS GYÁRTÓ ÁLTAL KJELÖLT PONTRA
(PL) SAMOCHODY Z PRZEWDZIANYMI PUNKTAMI UMOCOWANIA
(SLO) MODELI Z PREDVIDENIM LE/EM S STRANI PROIZVAJALCA
(HR) TVORNI-KI PRIPREMLJENI MODELI

(IT) MODELLI AUTO (IT) ANTERIORE (IT) POSTERIORE
(GB) CARS (GB) FRONT (GB) REAR
(E) COCHES (E) DELANTERO (E) TRASERO
(D) WAGEN (D) VORDERE (D) HINTERE
(F) VOITURES (F) AVANT (F) ARRIERE
(NL) AUTO (NL) VOORSTE G. (NL) ACHTERSTE G.
(P) MODELO AUTO (P) À FRENTE (P) ATRÁS
(H) AUTÓ TIPUS (H) ELSŐ RÚD (H) HÁTSÓ RÚD
(PL) MODELI AVTOMOBILOV (PL) PRZOD (PL) TYŁ
(SLO) MODELI AVTOMOBILOV (SLO) SPREDAJ (SLO) ZADAJ
(HR) MODELI AUTA (HR) PREDNJI (HR) STRAŽNI

	T	Z
HONDA ACCORD (03->08)	T	Z
HONDA ACCORD (09->)	T	Z
HONDA ACCORD TOURER no rails (03->08)	T	Z
HONDA CIVIC 4A. SEDAN (05->12)	T	Z
HYUNDAI I30 CW (12->)	T	Z
KIA RIO (12->)	T	Z

"À TROUVER SUR LE BATTANT DE LA PORTE OU DANS LE MANUAL TECHNIQUE DE LA VOITURE "

12

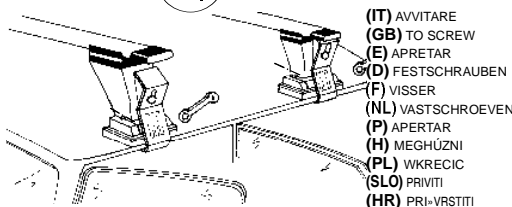

(IT) AVVITARE
(GB) TO SCREW
(E) APRETAR
(D) FESTSCHRAUBEN
(F) VISSER
(NL) VASTSCHROEVEN
(P) APERTAR
(H) MEGHÚZNI
(PL) WKRECIĆ
(SLO) PRIVITI
(HR) PRI-VRSTITI

(IT) MODELLI CON PREDISPOSIZIONE DELLA CASA AUTO
(GB) CARS WITH PRE-EXISTING FIXING POINT FROM MANUFACTURER
(E) MODELOS CON PREDISPOSICION DEL FABRICANTE
(D) AUTOS MIT VOM HERSTELLER VORGESEHENE BEFESTIGUNGSPUNKTE
(F) VOITURES AVEC POINTS DE RÉPÈRE PRÉVUS PAR LE CONSTRUCTEUR
(NL) AUTO'S MET DOOR DE FABRIKANT VOORZIENE MONTAGEPUNTEN
(P) VIATURAS COM PONTOS DE FIXAÇÃO DO CONSTRUTOR PRÉ-EXISTENTES
(H) FELHELYEZÉS GYÁRTÓ ÁLTAL KJELÖLT PONTRA
(PL) SAMOCHODY Z PRZEWDZIANYMI PUNKTAMI UMOCOWANIA
(SLO) MODELI Z PREDVIDENIM LE/EM S STRANI PROIZVAJALCA
(HR) TVORNI-KI PRIPREMLJENI MODELI

(IT) MODELLI AUTO (IT) ANTERIORE (IT) POSTERIORE
(GB) CARS (GB) FRONT (GB) REAR
(E) COCHES (E) DELANTERO (E) TRASERO
(D) WAGEN (D) VORDERE (D) HINTERE
(F) VOITURES (F) AVANT (F) ARRIERE
(NL) AUTO (NL) VOORSTE G. (NL) ACHTERSTE G.
(P) MODELO AUTO (P) À FRENTE (P) ATRÁS
(H) AUTÓ TIPUS (H) ELSŐ RÚD (H) HÁTSÓ RÚD
(PL) MODELI AVTOMOBILOV (PL) PRZOD (PL) TYŁ
(SLO) MODELI AVTOMOBILOV (SLO) SPREDAJ (SLO) ZADAJ
(HR) MODELI AUTA (HR) PREDNJI (HR) STRAŽNI

	T (200 mm)	Z (500 mm)
FORD KUGA NO RAILS	T (200 mm)	Z (500 mm)
HONDA CITY (03->08)	T (180 mm)	Z (350 mm)
NISSAN JUKE (10->)	T (300 mm)	Z (350 mm)
NISSAN TIIDA 4A. SEDAN (04->12)	T (230 mm)	Z (440 mm)

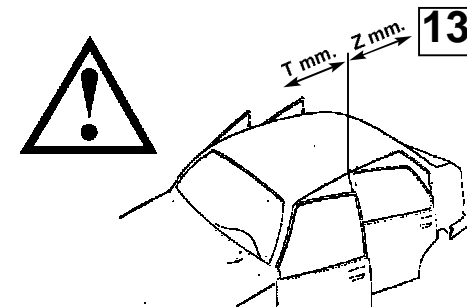

13

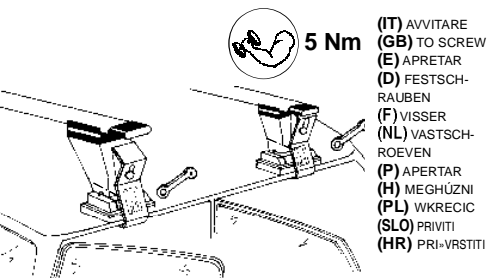

(IT) AVVITARE
(GB) TO SCREW
(E) APRETAR
(D) FESTSCHRAUBEN
(F) VISSER
(NL) VASTSCHROEVEN
(P) APERTAR
(H) MEGHÚZNI
(PL) WKRECIĆ
(SLO) PRIVITI
(HR) PRI-VRSTITI



(IT) Attenzione: Istruzioni di montaggio per barre in ferro.
(GB) Attention: Mounting instructions for steel bar carriers.
(E) Atención: Instrucciones de montaje para barras portatodo en hierro.
(D) Achtung: Montageanweisungen für Stahl-Lastenträger.
(F) Attention: Notices de montage pour barres de portage en métal.
(NL) Attentie: Handleiding voor dakdragers gemaakt van ijzer.
(P) Atenção: Instruções de montagem para barras de tejadilho em ferro.
(H) Szerelési utasítás acél tartórudakhoz.
(PL) Uwaga: Instrukcja montażu bagażników wykonanych ze stali.
(SLO) Pozor: Navodila za montažo nosilcev prtljavnika -železnih.
(HR) Uputstvo za montažu železnih krovnih nosača.

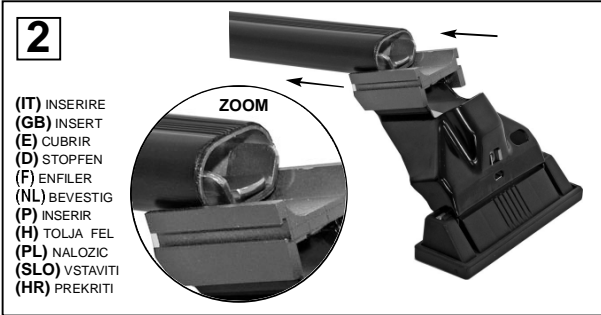
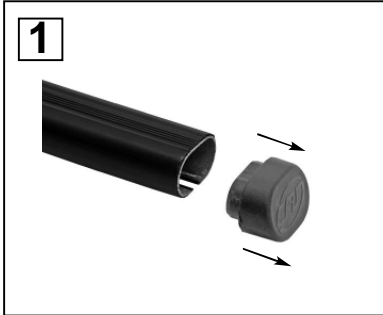

3

(IT) MODELLI AUTO (GB) CARS (E) COCHES (D) WAGEN (F) VOITURES	(NL) AUTO (P) MODELO AUTO (H) AUTÓ TIPUS (SLO) MODELI AVTOMOBILOV (HR) MODELI AUTA	(IT) ANTERIORE (GB) FRONT (E) DELANTERO (D) VORDERE (F) AVANT	(NL) VOORSTE G. (P) A FRENTE (H) ELSÓ RÚD (SLO) PRZOD (HR) PREDNJI	(IT) POST. (GB) REAR (E) TRASERO (D) HINTERE (F) ARRIERE	(NL) ACHTERSTE G. (P) ATRAS (H) HÁTSÓ RÚD (SLO) TYL (HR) STRAŽENJI
FORD KUGA NO RAILS (08->12)	60 mm.	69 mm.			
HONDA ACCORD (03->08)	116 mm.	116 mm.			
HONDA ACCORD (09->)	64 mm.	84 mm.			
HONDA ACCORD TOURER no rails (03->08)	110 mm.	118 mm.			
HONDA CITY (03->08)	92 mm.	115 mm.			
HONDA CIVIC 4A. SEDAN (05->12)	88 mm.	102 mm.			
HYUNDAI I30 CW (12->)	98 mm.	113 mm.			
KIA RIO (12->)	100 mm.	116 mm.			
NISSAN JUKE (10->)	40 mm.	59 mm.			
NISSAN TIIDA 4A. SEDAN (04->12)	111 mm.	117 mm.			

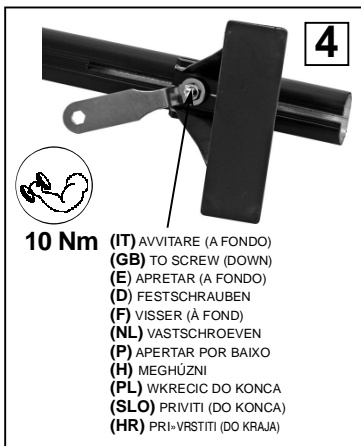
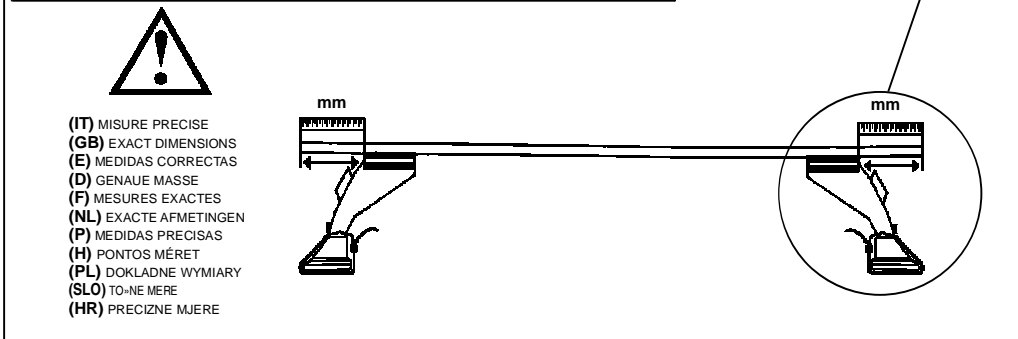

10 Nm
(IT) AVVITARE (A FONDO)
(GB) TO SCREW (DOWN)
(E) APRETAR (A FONDO)
(D) FESTSCHRAUBEN
(F) VISSER (A FONDO)
(NL) VASTSCHROEVEN
(P) APERTAR POR BAIXO
(H) MEGHÚZNI
(PL) WKRECIĆ DO KONCA
(SLO) PRIVITI (DO KONCA)
(HR) PRI-VRSTITI (DO KRAJA)

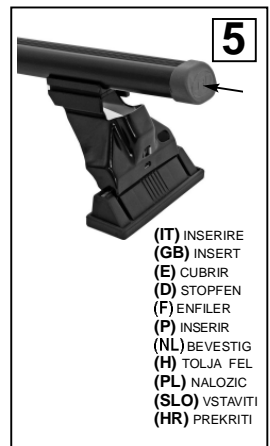

(IT) INSERIRE
(GB) INSERT
(E) CUBRIR
(D) STOPFEN
(F) ENFILER
(P) INSERIR
(NL) BEVESTIG
(H) TOLJA FEL
(PL) NALOZIC
(SLO) VSTAVITI
(HR) PREKRITI

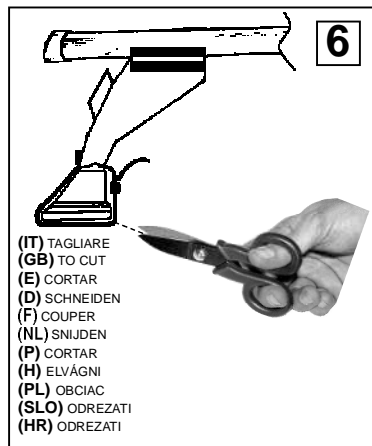

(IT) TAGLIARE
(GB) TO CUT
(E) CORTAR
(D) SCHNEIDEN
(F) COUPER
(NL) SNIJDEN
(P) CORTAR
(H) TOLJA FEL
(PL) OBCIAC
(SLO) ODREZATI
(HR) ODREZATI

7

(IT) MODELLI AUTO
(GB) CARS
(E) COCHES
(D) WAGEN
(F) VOITURES
(NL) AUTO
(P) MODELO AUTO
(H) AUTÓ TIPUS
(SLO) MODELI AVTOMOBILOV
(HR) MODELI AUTA

	N°	N°
FORD KUGA NO RAILS (08->12)	6	5
HONDA ACCORD (03->08)	5	5
HONDA ACCORD (09->)	5	5
HONDA ACCORD TOURER no rails (03->08)	5	6
HONDA CITY (03->08)	5	6
HONDA CIVIC 4A. SEDAN (05->12)	5	6
HYUNDAI I30 CW (12->)	5	6
KIA RIO (12->)	5	6
NISSAN JUKE (10->)	5	6
NISSAN TIIDA 4A. SEDAN (04->12)	5	6

(IT) ANTERIORE
(GB) FRONT
(E) DELANTERO
(D) VORDERE
(F) AVANT
(NL) VOORSTE G.
(P) A FRENTE
(H) ELSÓ RÚD
(PL) PRZOD
(SLO) SPREDAJ
(HR) PREDNJI

(IT) POSTERIORE
(GB) REAR
(E) TRASERO
(D) HINTERE
(F) ARRIERE
(NL) ACHTERSTE G.
(P) ATRAS
(H) HÁTSÓ RÚD
(PL) TYL
(SLO) ZADAJ
(HR) STRAŽENJI

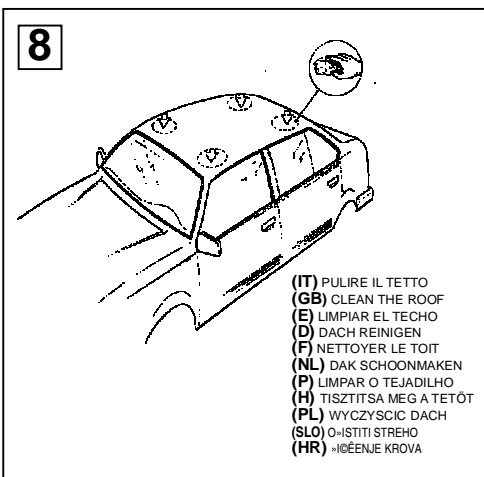
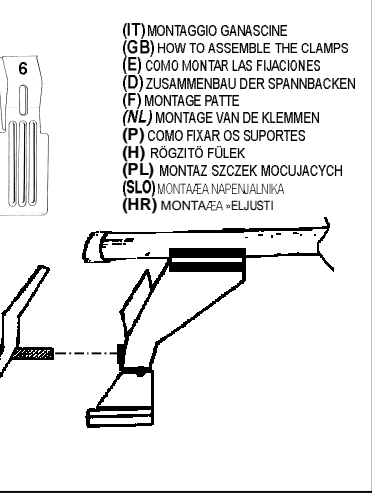

(IT) PULIRE IL TETTO
(GB) CLEAN THE ROOF
(E) LIMPIAR EL TECHO
(D) DACH REINIGEN
(F) NETTOYER LE TOIT
(NL) DAK SCHOONMAKEN
(P) LIMPAR O TEJADILHO
(H) TISZTÍTSA MEG A TETŐT
(PL) WYCZYŚCIC DACH
(SLO) O-ISTITI STREHO
(HR) »IČEENJE KROVA

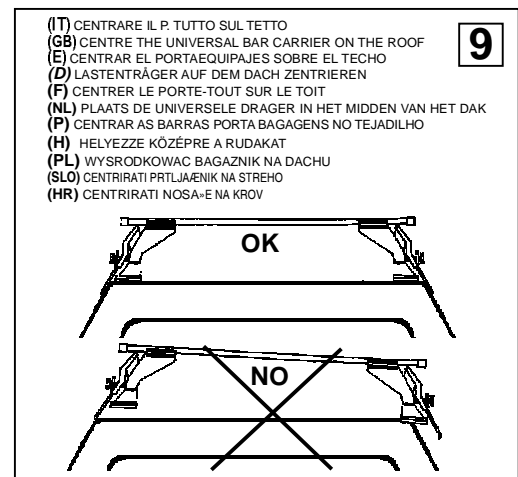

(IT) CENTRARE IL P. TUTTO SUL TETTO
(GB) CENTRE THE UNIVERSAL BAR CARRIER ON THE ROOF
(E) CENTRAR EL PORTAEQUIPAJES SOBRE EL TECHO
(D) LASTENTRÄGER AUF DEM DACH ZENTRIEREN
(F) CENTRER LE PORTE-TOUT SUR LE TOIT
(NL) PLAATS DE UNIVERSELE DRAGER IN HET MIDDEN VAN HET DAK
(P) CENTRAR AS BARRAS PORTA BAGAGENS NO TEJADILHO
(H) HELYEZZE KÖZÉPRE A RUDAKAT
(PL) WYSRODKOWAC BAGAZNIK NA DACHU
(SLO) CENTRIRATI PRTLJAVNIK NA STREHO
(HR) CENTRIRATI NOSAČE NA KROV



(IT) MODELLI CON PREDISPOSIZIONE DELLA CASA AUTO
 (GB) CARS WITH PRE-EXISTING FIXING POINT FROM MANUFACTURER
 (E) MODELOS CON PREDISPOSICION DEL FABRICANTE
 (D) AUTOS MIT VOM HERSTELLER VORGESEHENE BEFESTIGUNGSPUNKTE
 (F) VOITURES AVEC POINTS DE RÉPÈRE PREVUS PAR LE CONSTRUCTEUR
 (NL) AUTO'S MET DOOR DE FABRIKANT VOORZIENE MONTAGEPUNTEN
 (P) VIATURAS COM PONTOS DE FIXAÇÃO DO CONSTRUTOR PRÉ-EXISTENTES
 (H) FELHÉLYEZÉS GYÁRTÓ ÁLTAL KIJELÖLT PONTRA
 (PL) SAMOCHODY Z PRZEWDZIANYMI PUNKTAMI UMOCOWANIA
 (SLO) MODELI Z PREDVIDENIM LE/BE/EM S STRANI PROIZVAJALCA
 (HR) TVORNI-KI PRIPREMLJENI MODELI

"À TROUVER SUR LE BATTANT DE LA PORTE OU
 DANS LE MANUAL TECHNIQUE DE LA VOITURE "

10

(IT) MODELLI AUTO	(IT) ANTERIORE	(IT) POSTERIORE
(GB) CARS	(GB) FRONT	(GB) REAR
(E) COCHES	(E) DELANTERO	(E) TRASERO
(D) WAGEN	(D) VORDERE	(D) HINTERE
(F) VOITURES	(F) AVANT	(F) ARRIERE
(NL) AUTO	(NL) VOORSTE G.	(NL) ACHTERSTE G.
(P) MODELO AUTO	(P) À FRENTE	(P) ATRÁS
(H) AUTÓ TIPUS	(H) ELSŐ RÚD	(H) HÁTSÓ RÚD
(SLO) MODELI AVTOMOBILOV	(SLO) PRZOD	(SLO) TYL
(HR) MODELI AUTA	(HR) SPREDAJ	(HR) ZADAJ
	(HR) PREDNJI	(HR) STRAENJI

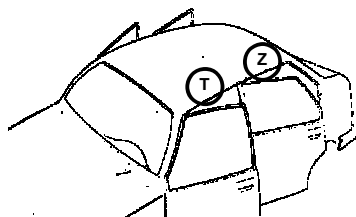

HONDA ACCORD (03->08)	T	Z
HONDA ACCORD (09->)	T	Z
HONDA ACCORD TOURER no rails (03->08)	T	Z
HONDA CIVIC 4A. SEDAN (05->12)	T	Z
HYUNDAI I30 CW (12->)	T	Z
KIA RIO (12->)	T	Z

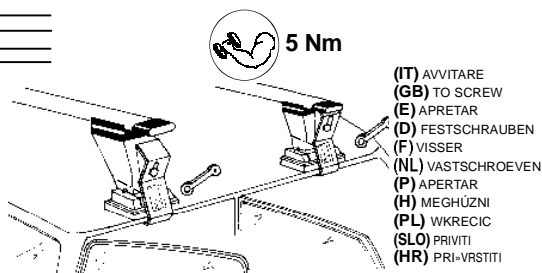

(IT) AVVITARE
 (GB) TO SCREW
 (E) APRETAR
 (D) FESTSCHRAUBEN
 (F) VISSER
 (NL) VASTSCHROEVEN
 (P) APERTAR
 (H) MEGHÚZNI
 (PL) WKRECIĆ
 (SLO) PRIVITI
 (HR) PRI-VRSTITI

(IT) MODELLI CON PREDISPOSIZIONE DELLA CASA AUTO
 (GB) CARS WITH PRE-EXISTING FIXING POINT FROM MANUFACTURER
 (E) MODELOS CON PREDISPOSICION DEL FABRICANTE
 (D) AUTOS MIT VOM HERSTELLER VORGESEHENE BEFESTIGUNGSPUNKTE
 (F) VOITURES AVEC POINTS DE RÉPÈRE PREVUS PAR LE CONSTRUCTEUR
 (NL) AUTO'S MET DOOR DE FABRIKANT VOORZIENE MONTAGEPUNTEN
 (P) VIATURAS COM PONTOS DE FIXAÇÃO DO CONSTRUTOR PRÉ-EXISTENTES
 (H) FELHÉLYEZÉS GYÁRTÓ ÁLTAL KIJELÖLT PONTRA
 (PL) SAMOCHODY Z PRZEWDZIANYMI PUNKTAMI UMOCOWANIA
 (SLO) MODELI Z PREDVIDENIM LE/BE/EM S STRANI PROIZVAJALCA
 (HR) TVORNI-KI PRIPREMLJENI MODELI



1 mm. Z mm. 11

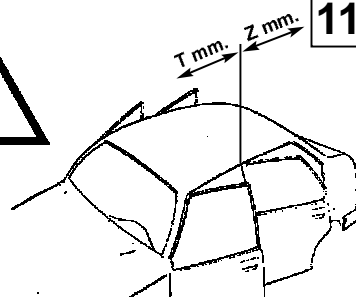

(IT) MODELLI AUTO	(IT) ANTERIORE	(IT) POSTERIORE
(GB) CARS	(GB) FRONT	(GB) REAR
(E) COCHES	(E) DELANTERO	(E) TRASERO
(D) WAGEN	(D) VORDERE	(D) HINTERE
(F) VOITURES	(F) AVANT	(F) ARRIERE
(NL) AUTO	(NL) VOORSTE G.	(NL) ACHTERSTE G.
(P) MODELO AUTO	(P) À FRENTE	(P) ATRÁS
(H) AUTÓ TIPUS	(H) ELSŐ RÚD	(H) HÁTSÓ RÚD
(SLO) MODELI AVTOMOBILOV	(SLO) PRZOD	(SLO) TYL
(HR) MODELI AUTA	(HR) SPREDAJ	(HR) ZADAJ
	(HR) PREDNJI	(HR) STRAENJI

FORD KUGA NO RAILS (08->12)	T (200 mm)	Z (500 mm)
HONDA CITY (03->08)	T (180 mm)	Z (350 mm)
NISSAN JUKE (10->)	T (300 mm)	Z (350 mm)
NISSAN TIIDA 4A. SEDAN (04->12)	T (230 mm)	Z (440 mm)

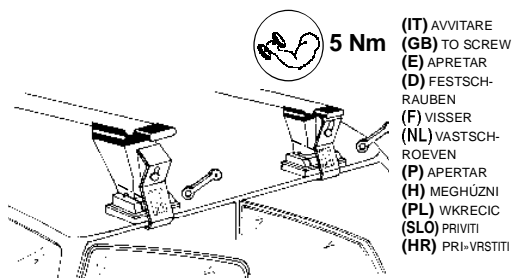

(IT) AVVITARE
 (GB) TO SCREW
 (E) APRETAR
 (D) FESTSCHRAUBEN
 (F) VISSER
 (NL) VASTSCHROEVEN
 (P) APERTAR
 (H) MEGHÚZNI
 (PL) WKRECIĆ
 (SLO) PRIVITI
 (HR) PRI-VRSTITI

